

Drehtische mit Kettenförderer

Gura-Drehtische der Serie 61300 und 61400 mit aufgesetztem, angetriebenem Kettenförderer kommen dort zum Einsatz, wo es erforderlich ist Paletten oder Kartongagen um einen bestimmten Winkel zu drehen.

Der Drehtisch ist konstruiert zum sicheren Transport von Fördergütern bis zu einem Gewicht von ca. 2000daN.

Die Energieversorgung des Oberteiles wird bis zu einer Drehung von 270° über eine Kabelschleife vorgenommen. Wird darüber hinaus gedreht, ist ein Schleifringkörper erforderlich. Der auf der Drehplattform montierte Kettenförderer ist immer

3-strängig, so das eine optimale Übergabe an den Anschlussstellen zu weiteren Förderern gewährleistet ist. Der Drehtisch, spielfrei vorgespannt, auf einem Kugeldrehkranz befestigt, wird mittels Reibrad (Serie 61300) oder Kette und Ritzel (Serie 61400) angetrieben. Drehtische mit Reibradantrieb werden eingesetzt bei niedrigen Bauhöhen (zwischen 350 und 450mm).

Die Positionierung erfolgt über einstellbare, elektronische Signalgeber am Grundrahmen.

Ergänzende Systemkomponenten stehen natürlich auch zur Verfügung.

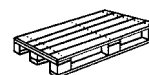

GURA-Drehtische

- Nennbreiten NB 900, 1100mm
- Sonderbreiten sind möglich
- Drehtischdurchmesser= NB+700
- Transportkette: 5/8" x 3/8" Duplex, 3-strängig
- U-Profil 60x100x60x4mm, lackiert
- Stabile Doppelständer mit Stellspindel Füßen M24, lackiert
- Standardförderhöhe 500±30mm, Sonderhöhen auf Anfrage
- Standard-Fördergeschwindigkeit v=0,2m/s
- Getriebemotor 230/400 V, 50Hz, IP54

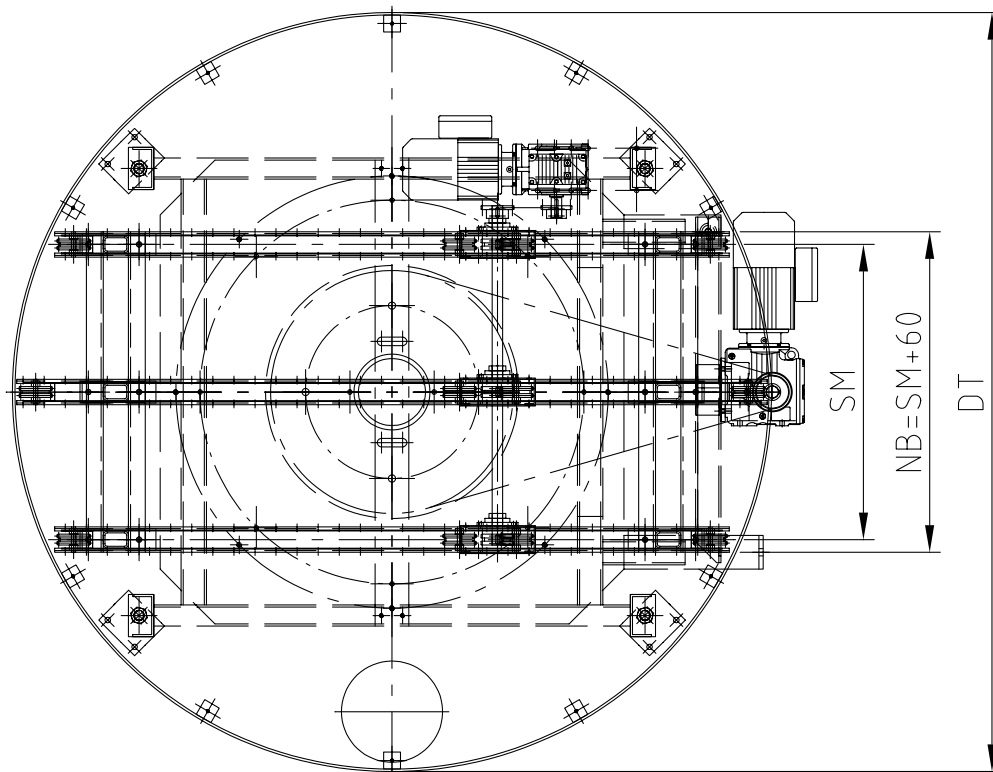

Drehtische mit Kettenförderer, Reibradantrieb

Serie	NB [mm]	DT [mm]	Fördergut	H [mm]	v [m/s]	SM [mm]	Traglast* [daN/Palette]
61310	1300	2000	Euro-Palette, Quertransport			1100	
61320	900	1600	Euro-Palette, Längstransport			700	
61330	1300	2000	Industrie-Palette, Quertransport	min 350	0,2	1100	max 2000
61340	1100	1800	Industrie-Palette, Längstransport			700	
61350			Sonderausführung				

Drehgeschwindigkeit 90Grad / 5s

Drehtische mit Kettenförderer, Kettenantrieb

Serie	NB [mm]	DT [mm]	Fördergut [mm]	H [mm]	v [m/s]	SM [mm]	Traglast* [daN/Palette]
61410	1300	2000	Euro-Palette, Quertransport			1100	
61420	900	1600	Euro-Palette, Längstransport			700	
61430	1300	2000	Industrie-Palette, Quertransport	min 450	0,2	1100	max 2000
61440	1100	1800	Industrie-Palette, Längstransport			700	
61450			Sonderausführung				

Drehgeschwindigkeit 90Grad / 5s

* Richtwerte.
 Verbindliche Werte auf Anfrage.

Bestellbeispiel: 61310 - 1300 - 2000 = Drehtisch mit Kettenförderer für Euro- Palette, Quertransport

- 61310 = Serien-Nr.
- 1300 = Drehtischdurchmesser DT [mm]
- 900 = Nennbreite NB [mm]

Zubehör

Serie	Beschreibung
64900	Rammschutz lfd m
64940	Lichtschranken- und Reflektorhalter